

SAV 243.70

**ELEKTRO-PERMANENT-MAGNET-SPANNPLATTEN**mit durchgehender Querpolteilung  $P = 13 \text{ mm}$ ,  $18 \text{ mm}$  und  $25 \text{ mm}$ 

Die Magnetkraft wird von Dauermagneten erzeugt, welche durch kurze Stromimpulse magnetisiert und entmagnetisiert werden. Die Magnetplatte zeichnet sich besonders durch die stabile Konstruktion und eine lange Lebensdauer aus. Die Polteilung bildet „echte“ N- und S-Pole aus.

**AUSFÜHRUNG**

- massiv ausgeführte Polplatte mit wahlweise  $13 \text{ mm}$ ,  $18 \text{ mm}$  oder  $25 \text{ mm}$  Querpolteilung
- „echte“ Polabstände N/S
- Ausschaltung über Entmagnetisierzyklus
- Elektro-Permanent-System für absolute Sicherheit bei Stromausfall
- auf Wunsch mit Druckluftbohrungen für  $P = 18/25 \text{ mm}$  zum leichten Abnehmen großer Teile (Adhäsion)
- hohe Genauigkeit durch Polplattenverschraubung im engen Raster
- verstärkte Systeme für hohe Beanspruchung auf Anfrage möglich
- $8 \text{ mm}$  Abnutzbarkeit der Polplatte
- Polplatte nach Verschleiß tauschbar
- Spanschlitz an beiden Stirnseiten
- ab Längen größer  $1000 \text{ mm}$  mit Durchgangsbohrungen zur Befestigung nach Absprache bzw. Maschinentisch
- robust und wasserdicht
- Schutzart IP 65

**NENNHAFTKRAFT**

$90 \text{ N/cm}^2$ , bei  $P = 13 \text{ mm}$  Polteilung  
 $110 \text{ N/cm}^2$ , bei  $P = 18 \text{ mm}$  Polteilung  
 $115 \text{ N/cm}^2$ , bei  $P = 25 \text{ mm}$  Polteilung  
 durch Steuergerät regelbar.

**NENNSPANNUNG, EMPFOHLEN**

**210 V IMP** bis Größe  $A \times B = 600 \times 400$   
**360 V IMP** über Größe  $A \times B = 600 \times 400$

**VERWENDUNG**

Zum universellen Spannen von Werkstücken mit hoher Präzision.

- für Werkstückhauptachse senkrecht zur Polteilung
- für Werkstücke bis min. Dicke  $x$ :  
 $4,5 \text{ mm}$  bei  $P = 13 \text{ mm}$   
 $6,0 \text{ mm}$  bei  $P = 18 \text{ mm}$   
 $8,5 \text{ mm}$  bei  $P = 25 \text{ mm}$
- für flächige Werkstücke min.  $a$ :  
 $25 \text{ mm} \times 25 \text{ mm}$  bei  $P = 13 \text{ mm}$   
 $32 \text{ mm} \times 32 \text{ mm}$  bei  $P = 18 \text{ mm}$   
 $45 \text{ mm} \times 45 \text{ mm}$  bei  $P = 25 \text{ mm}$

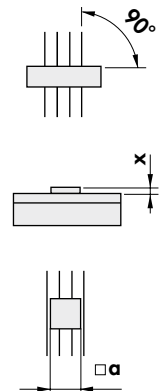
**LIEFERUMFANG**

- Anschlagleiste an einer kurzen und langen Seite
- Anschlusskabel  $3 \text{ m}$  an rechter Kurzseite, hinten
- auf Wunsch mit wasserdichtem Schwermaschinensteckverbinder
- größere Magnetspannplatten ab  $25 \text{ kg}$  sind mit Hebelaschen zum Transportieren versehen
- Steuerung und Handbedieneinheit nicht im Lieferumfang
- Spannpratzen

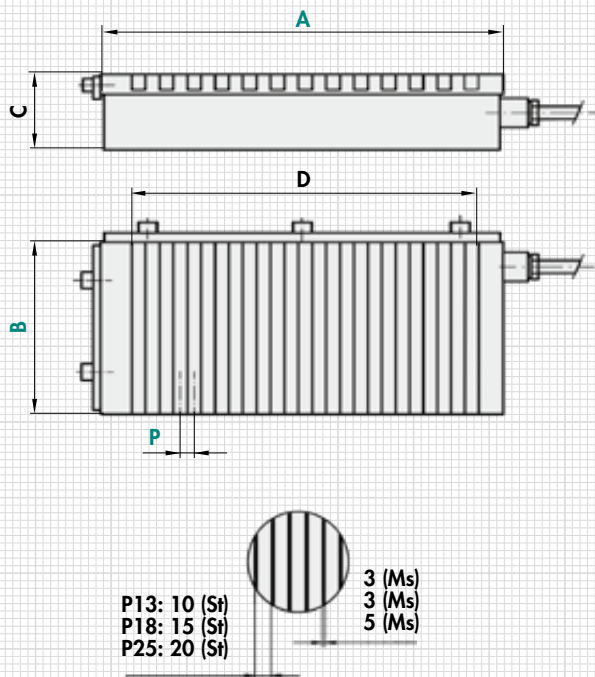

P13: 10 (St)  
 P18: 15 (St)  
 P25: 20 (St)

mm					kg	V	A
A	B	C <sub>-1</sub> <sup>0</sup>	D	P	Gewicht	Nennspannung	Steuerung max. Imp. Strom
200	100	80	120	13	11,0	210	30
300	100	80	224	13	17,0	210	30
300	150	80	224	13	25,0	210	30
400	150	80	328	13	34,0	210	30
450	175	80	381	18	44,0	210/360	30
400	200	80	345	18	45,0	210/360	30
500	200	80	417	18	56,0	210/360	30
600	200	80	525	18	67,0	210/360	30
800	200	80	705	18	90,0	210/360	30
500	250	80	417	18	70,0	210/360	30
600	250	80	525	18	84,0	210/360	30
800	250	80	705	18	112,0	210/360	30
500	300	80	417	18	90,0	210/360	30
600	300	80	525	18	108,0	210/360	30
800	300	80	705	18	145,0	210/360	30
1000	300	80	930	18	180,0	210/360	30
600	350	80	525	18	126,0	210/360	30
800	350	80	705	18	168,0	210/360	30
1000	350	80	921	18	210,0	210/360	30

mm					kg	V	A
A	B	C <sub>-1</sub> <sup>0</sup>	D	P	Gewicht	Nennspannung	Steuerung max. Imp. Strom
600	400	80	525	18	145,0	210/360	30
700	400	80	633	18	169,0	360	30
800	400	80	705	18	193,0	360	30
1000	400	80	921	18	240,0	360	30
1200	400	90	1137	18	289,0	360	30
800	500	80	730	25	241,0	360	30
1000	500	80	930	25	301,0	360	30
1200	500	90	1130	25	361,0	360	30
1250	500	90	1180	25	376,0	360	30
1500	500	90	1430	25	450,0	360	30
1600	500	90	1520	25	480,0	360	60
2000	500	90	1930	25	602,0	360	60
1000	600	80	930	25	361,0	360	30
1200	600	90	1130	25	433,0	360	30
1250	600	90	1180	25	451,0	360	30
1500	600	90	1430	25	542,0	360	30
1600	600	90	1520	25	578,0	360	60
2000	600	90	1930	25	722,0	360	60
1500	800	90	1430	25	723,0	360	60
1600	800	90	1520	25	771,0	360	60
2000	800	90	1930	25	963,0	360	60

Andere Größen und Nennspannungen auf Anfrage.  
 Größere Spannflächen lassen sich durch fugenlosen Zusammenbau von mehreren Platten realisieren. Die Zuordnung der passenden Steuerung erfolgt nach der max. Stromaufnahme bzw. Magnetspannung.

**BESTELLBEISPIEL**

Benennung SAV Nr. - A x B - Polteilung - Nennspannung  
 Elektro-Permanent-Magnet-Spannplatte SAV 243.70 - 2000 x 800 - 25 - 360 V