

SAV 434.07

PRÄZISIONS-STEMPELSCHLEIFGERÄT
zum Schleifen von Stempeln und Profilieren von Schleifscheiben



VERWENDUNG

Zum Schleifen von Stempeln mit höchster Genauigkeit sowie zum Profilieren von Schleifscheiben.

AUSFÜHRUNG

Mit höchster Genauigkeit komplett aus Stahl gefertigt. Alle Teile gehärtet und geschliffen. Radius-Abzieharm für Schleifscheiben bis 200 mm Durchmesser wird serienmäßig mitgeliefert.

HANDHABUNG

Verstellbare Anschläge und ein Anschlagstift ermöglichen es, jeden gewünschten Winkel einzustellen. Die Anschläge werden, um die größtmögliche Spannkraft zu erreichen, an einer konischen Leiste festgeklemmt. Stellschraube zum unkomplizierten Einstellen der Prismenauflage. Einrichtung, mit der man jeden gewünschten Winkel mit Hilfe des verstellbaren Anschlags, des Anschlagstiftes und der Endmaße, unter Anwendung des Sinusprinzips, einstellen kann. Die Prismenauflage wird in einer T-Nut in der Mitte der Indexplatte geführt. Eine einzelne Schraube klemmt die Prismenauflage in jeder Stellung ohne Abweichung. Indexstift und Teilscheibe mit 24 Rasten und 15 Grad-Teilung mit einer Genauigkeit von ± 30 Sekunden. Handkurbel zum leichten Drehen der Teilscheibe. Durchgangsloch 30 mm für lange Stempel. Die L-förmige Ausführung des Unterteils gibt dem Gerät zusätzliche Festigkeit und Steifigkeit.

ZUBEHÖR

Schrägabzieher: SAV 434.07 - 01
Abricht-Diamant: SAV 401.01 - 10 - 92
Beides gegen Aufpreis.

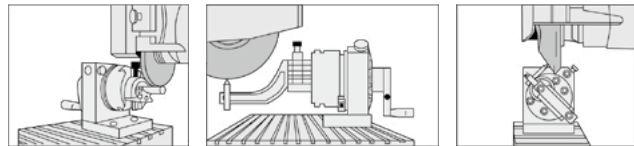
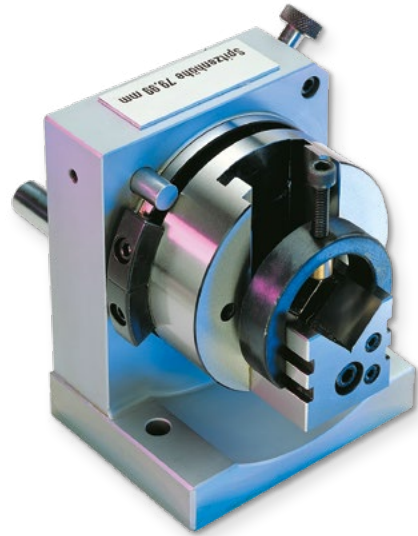

Radius-Abzieharm für Schleifscheiben bis 200 mm Durchmesser im Lieferumfang



Schrägabzieher SAV 434.07 - 01



Beispiele von gefertigten Stempeln

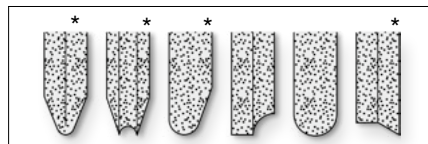

Beispiele von profilierten Schleifscheiben
* Schrägabzieher erforderlich

| | | |
|--------------------------|-------|--------|
| Breite | in mm | 105 |
| Gesamthöhe | in mm | 132 |
| Spitzenhöhe | in mm | 76,2 |
| Tiefe | in mm | 202 |
| Länge des Prismen-Blocks | in mm | 40 |
| Spannbereich Prisma ø | in mm | 4 - 25 |
| max. Abziehradius konkav | in mm | 100 |
| max. Abziehradius konvex | in mm | 50 |
| max. Abziehlänge | in mm | 10 |
| Aufnahme für Diamant | in mm | 10 |
| Gewicht | in kg | 5 |

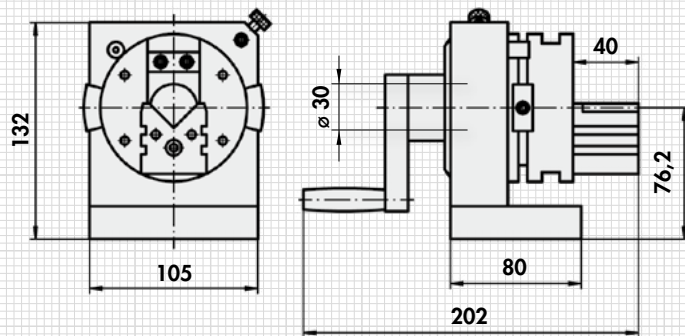

BESTELLBEISPIEL

| | |
|--------------------------------|------------|
| Benennung | SAV Nr. |
| Präzisions-Stempelschleifgerät | SAV 434.07 |

1.3

1.4

2.1

2.2

3.1

3.2

4.1