



VERWENDUNG

Rundscheifen, Profilscheifen, Teilen, Rundlaufprüfen.

AUSFÜHRUNG

Alle Verschleißteile sind gehärtet. Die Lagerung ist spritzwassergeschützt. Kompakt, geringer Platzbedarf, sofort einsetzbar. Modulares System. Sonderausführungen auf Anfrage.

Größe 100 (mit Spindelausführungen):

- Schaublin 470 E (Sch)
- Steilkegel 30 (SK 30)
- Deckel 355 E (D)

Mit Teileinrichtung 12 x 30° über Indexbolzen, andere Teilung auf Anfrage.

Größe 200 (mit Spindelaufnahmen):

- Schaublin 470 E (Sch)
- Steilkegel 40 (SK 40)

Mit Rastbohrungen 4 x 90°. Auf Wunsch mit Rasterindexierung zur Verwendung als Teilapparat gegen Mehrpreis. Auf Anfrage mit Indexbohrungen, Teilung nach Vorgabe.

ZUBEHÖR

- Dreibackenfutter:
 - D = 80 mm, mit Flansch. SAV 439.62 - 80 - SK 40
 - D = 100 mm, mit Flansch. SAV 439.62 - 100 - SK 40
- Vierbackenfutter:
 - D = 80 mm, mit Flansch. SAV 439.63 - 80 - SK 40
 - D = 100 mm, mit Flansch. SAV 439.63 - 100 - SK 40
- Permanent-Rundmagnet:
 - D = 100 mm, schaltbar, mit Flansch. SAV 244.03 - 100 - SK 40
- Spannzange Schaublin Nr. 470 E:
 - D = 2,0 bis 3,0 mm, Schritt 0,5 mm
 - D = 4,0 bis 20,0 mm, Schritt 1,0 mm
 - oder gesamter Satz von 3,0 bis 18,0 mm (Satz) SAV 439.67 - 470 E - Satz
- Spannzange Deckel Nr. 355 E:
 - D = 0,5 bis 19,0 mm
 - oder gesamter Satz von 3,0 bis 18,0 mm (Satz) SAV 439.66 - 355 E - Satz



Größe 200
mit SK 40-Aufnahme



Größe 100
mit Deckel-Aufnahme



Größe 200
mit Dreibackenfutter (Zubehör)

Größe	mm					Gewicht kg
	A	L	B	H	C	
100	60	105	100	100	80	8
200	70	110	150	120	100	10

Rundlaufgenauigkeit = 0,003 mm

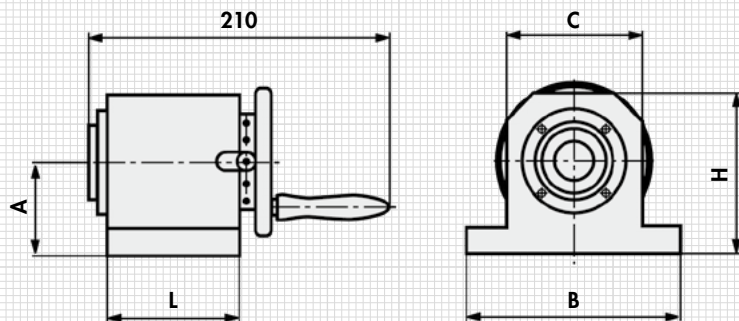

BESTELLBEISPIEL

Benennung SAV Nr. - Größe - Aufnahme
Präzisions-Sinus-Rundscheifengerät SAV 434.85 - 100 - SK 30